

## Tambor de freno - cuadro general de montaje

Consulte la tabla de equivalencias de utillaje y equipos según aplicabilidad entre Seat / VW / Audi / Skoda

→ **Capítulo.**

### Herramientas especiales, equipos de comprobación y medición y dispositivos auxiliares necesarios

- ◆ Kit llaves dinamométricas - SAT 8010-

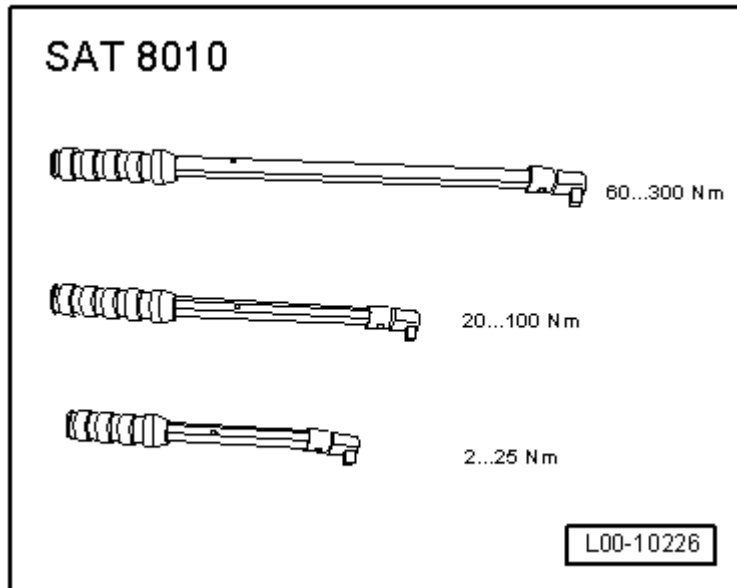

- ◆ Palanca -U 30800-



**Aviso**

Después de efectuar trabajos en el freno trasero soltar el freno de mano y accionar una vez fuertemente el pedal de freno.

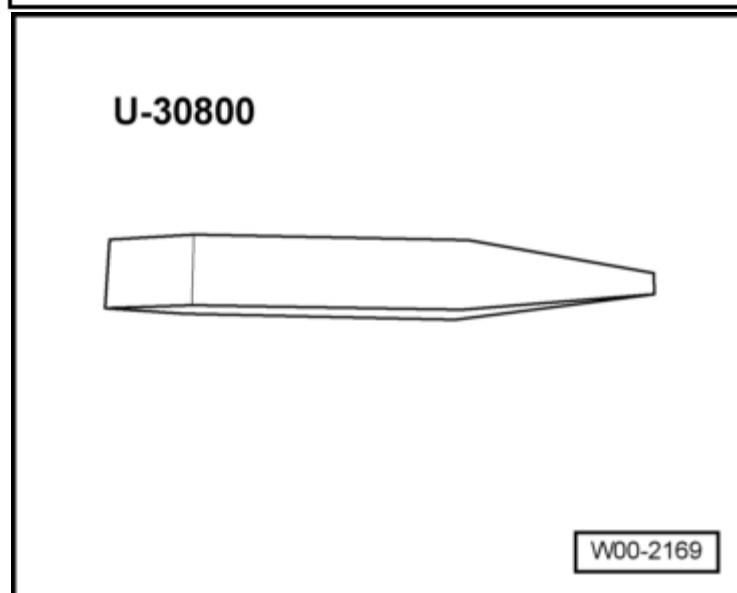

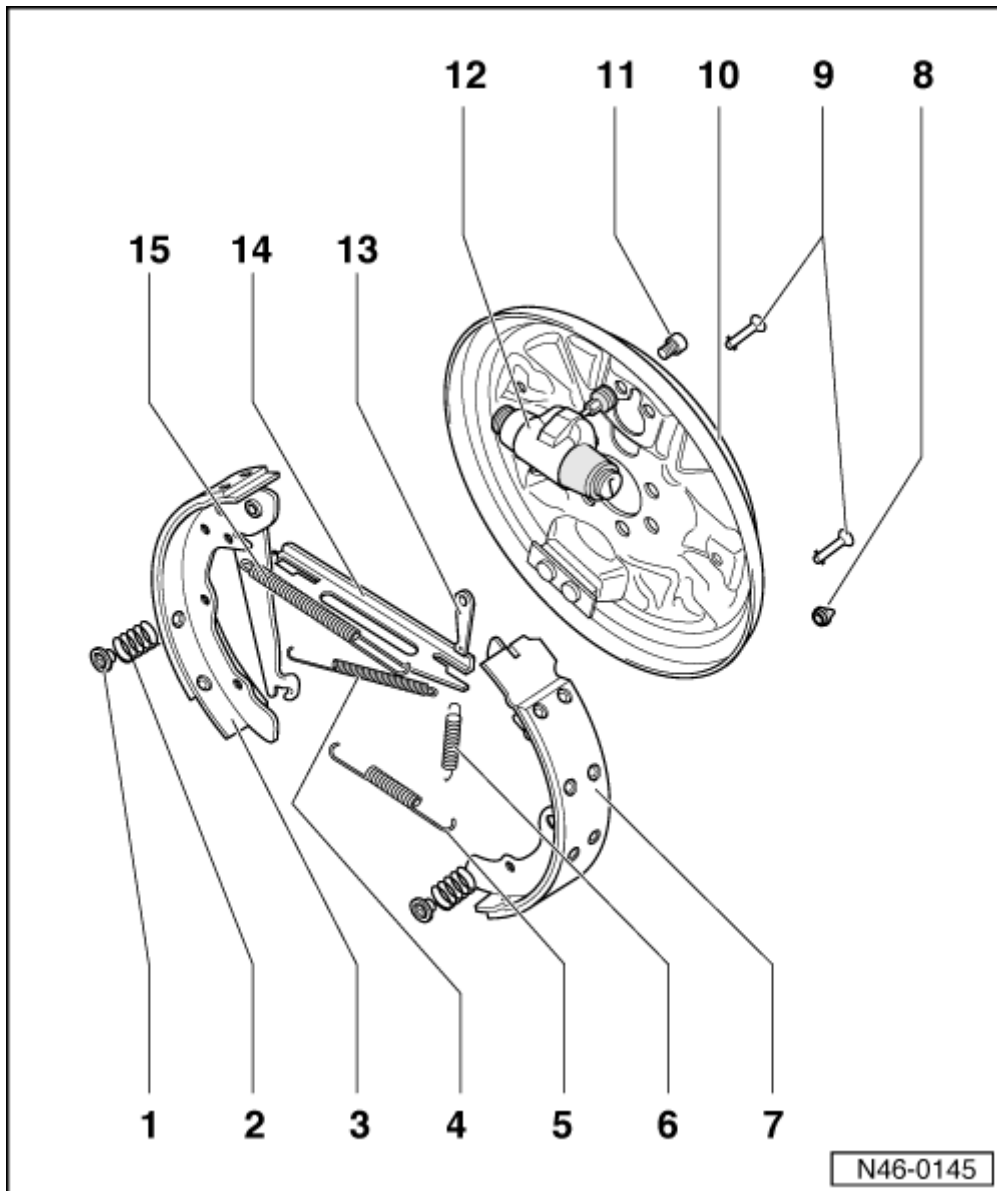

- 1 - Muelle de platillo
- Para el desmontaje presionarlo contra muelle y girarlo 90°
- 2 - Muelle
- 3 - Zapata de freno con palanca para freno de mano
- Desmontaje y montaje → **Capítulo**
- Ajuste del freno de mano → **Capítulo**
- 4 - Muelle de retroceso superior
- Desenganchar con alicates para muelles
- 5 - Muelle de retroceso inferior
- Engrasar los puntos de apoyo con pasta lubricante → **Catálogo de recambios**
- 6 - Muelle de tracción
- 7 - Zapata de freno
- Desmontar y montar → **Capítulo**
- Espesor mínimo de la guarnición: 2,5 mm
- Verificar el espesor →
- Sustituir siempre por ejes
- Las guarniciones de los frenos también se pueden suministrar sin zapatas de freno
- 8 - Capuchón de cierre
- Retirarlo para verificar el grosor de las guarniciones

- 9 - Perno tensor
- 10 - Portafrenos
- 11 - 8 Nm
- 12 - Cilindro de freno de la rueda
- Verificar la hermeticidad → **fig.**
- 13 - Cuña
- Para el desmontaje y montaje presionar hacia arriba el tambor de freno a través de un agujero de los tornillos de la rueda → **Capítulo**
- 14 - Barra de empuje
- Engrasar los puntos de apoyo con pasta lubricante → **Catálogo de recambios**
- 15 - Muelle de contacto
- Desenganchar con alicates para muelles

Cilindro de freno de la rueda:  
verificar la hermeticidad

- Desenganchar el guardapolvo.
- Si se encuentra líquido de frenos en el guardapolvos, sustituir el cilindro de freno de rueda.

Al retirar el guardapolvo observar que no se dañe.

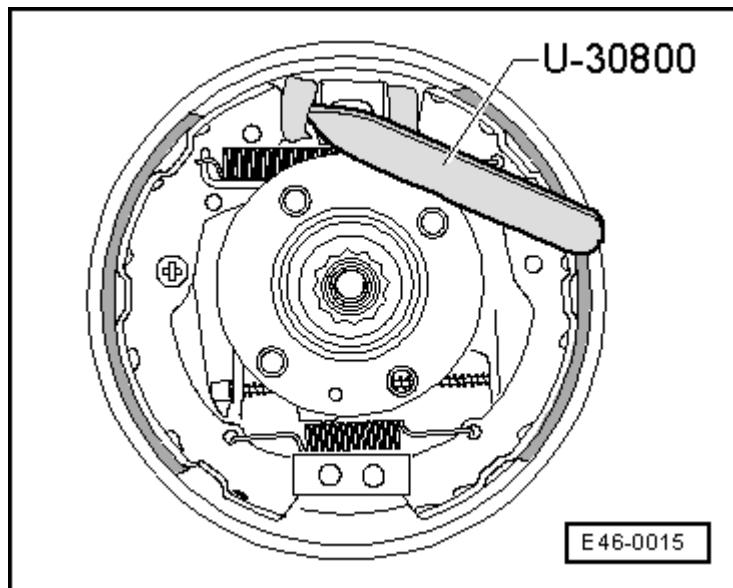

## Zapatas de freno: desmontar y montar

### Desmontar

- Desmontar la rueda.
- Desmontar el tambor de freno → **Capítulo**.
- Desmontar el platillo de muelle junto con los muelles.

- Haciendo palanca con un destornillador en el sentido de la -flecha-, sacar las zapatas de detrás de la chapa inferior de apoyo.
- Las zapatas quedan sobre la chapa inferior de apoyo.
- Desenganchar el muelle de retracción inferior.
- Desenganchar el cable del freno de mano.
- Retirar las zapatas.
- Insertar las zapatas de freno en un tornillo de banco.

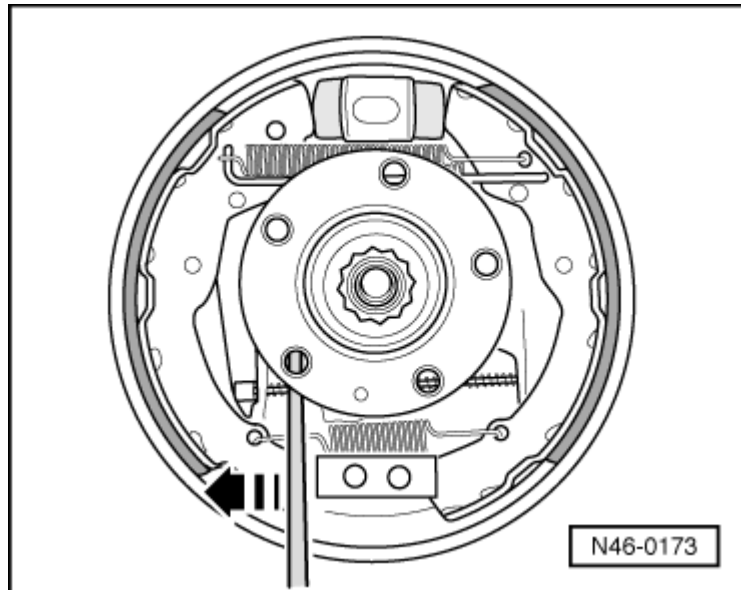

- Desmontar el muelle de tracción -1- para la cuña -2-.
- Desmontar el muelle de retracción superior -3- con un gancho para muelles -A-.

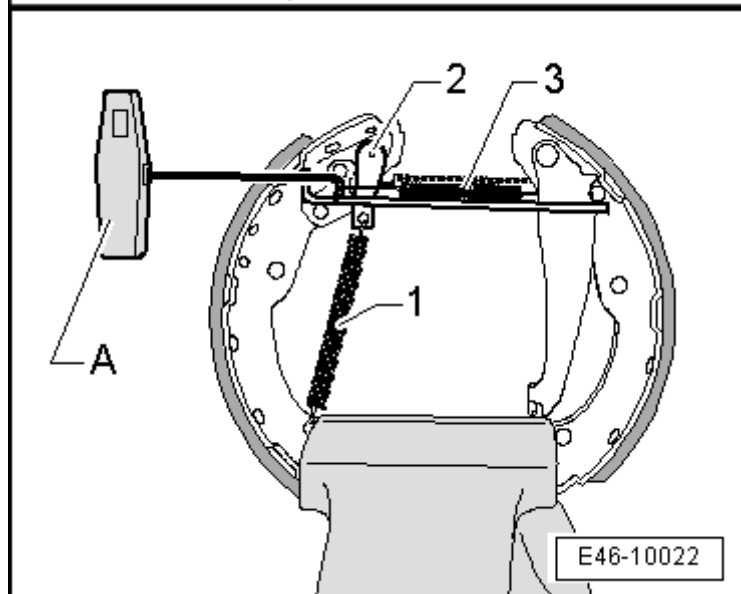

- Desenganchar el muelle de contacto -1- con un gancho para muelles -A-.
- Separar de la zapata la barra de empuje -2- y la cuña -3-.

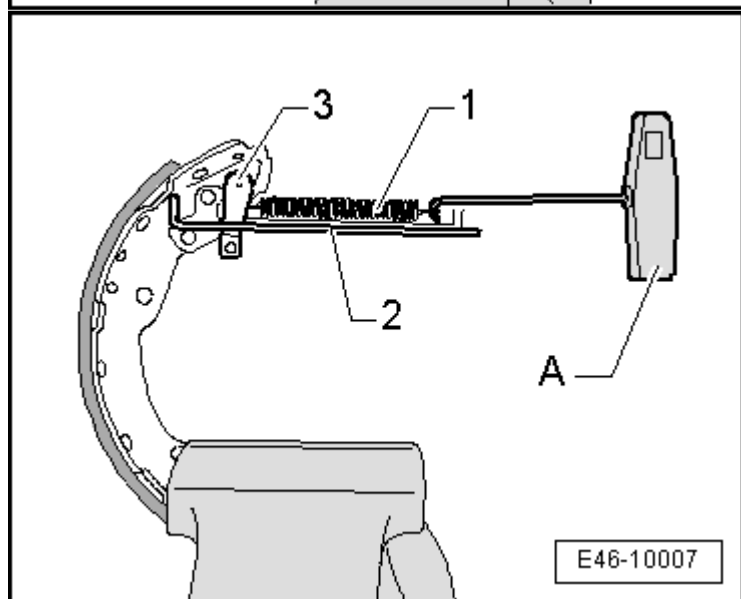

**Montar**

- Enganchar el muelle de contacto -1- en la zapata -2- y apoyarla en la barra de empuje -3-.

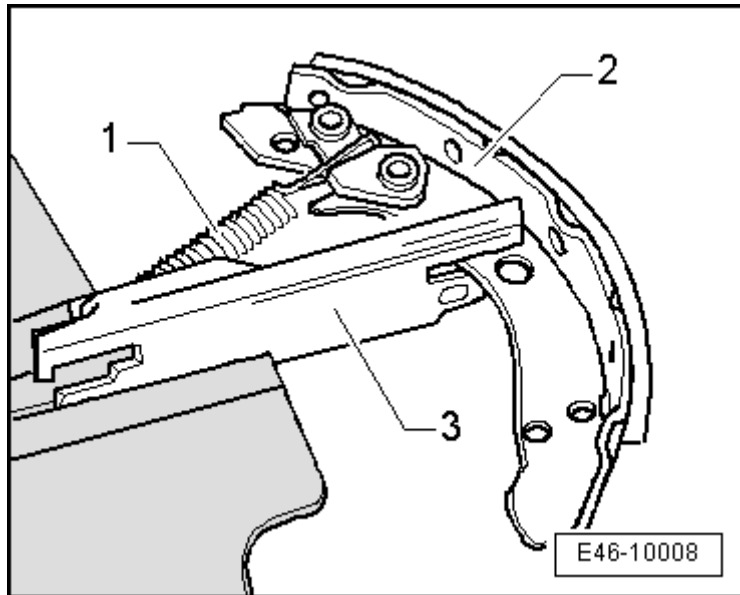

- Enganchar el muelle de contacto -1- en la barra de empuje con el gancho para muelles -A-.
- Introducir la cuña -3- al mismo tiempo.

Posición de montaje:

La pequeña protuberancia -flecha- deberá quedar visible durante el montaje.

- Insertar en la barra de empuje la zapata junto con la palanca para el freno de mano.

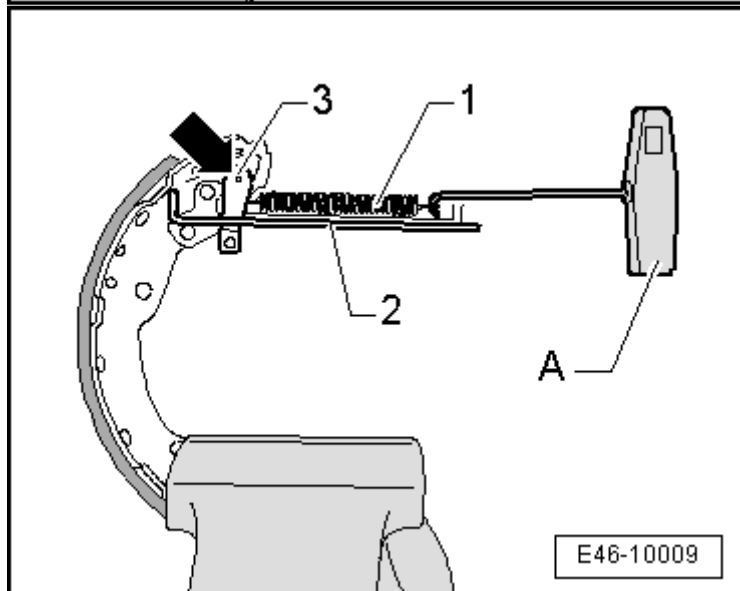

- Enganchar el muelle de retracción -3- con el gancho para muelles -A-.
- Enganchar el muelle de tracción -1- para la cuña -2-.
- Colocar las zapatas de freno sobre los pistones de los cilindros de freno de las ruedas.
- Enganchar el cable del freno de mano en la palanca de freno.

- Colocar el muelle inferior de retracción y levantar la zapata para meterla por detrás del apoyo inferior.
- Colocar el muelle de compresión con platillo de muelle.

- Montar el tambor de freno.

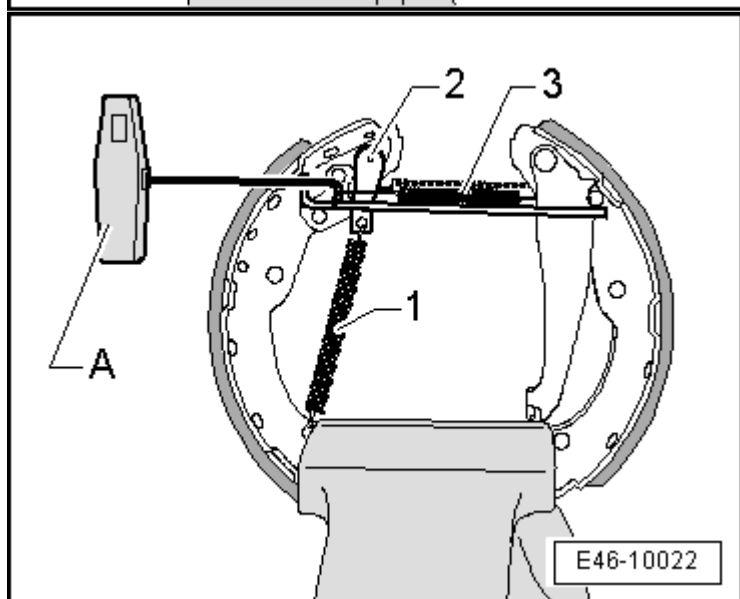

- Pisar una vez el pedal de freno con fuerza.
- Ajustar el freno de mano
- → **Capítulo.**

## Freno de mano: ajustar



### Aviso

Debido al ajuste automático del freno trasero, no es necesario reajustar el freno de mano. Solamente se deberá reajustar cuando se sustituyan los cables del freno de mano, el portafreno o las zapatas del freno.

Desmontar la prolongación de la consola central:

- → **Carrocería, trabajos de montaje interior; Grupo de rep. 68 .**
- El pedal de freno tiene que estar en disposición de funcionamiento y purgado de aire
- Soltar el freno de mano.
- Accionar repetidamente el pedal de freno con fuerza.

Accionar 4 veces

- fuertemente el freno de mano y volver a soltarlo.

Apretar la tuerca de ajuste - flecha- hasta que sea difícil girar ambas ruedas con la mano.

- Soltar el freno de mano y verificar si ambas ruedas giran libremente. Si es necesario, retroceder la tuerca de reajuste.

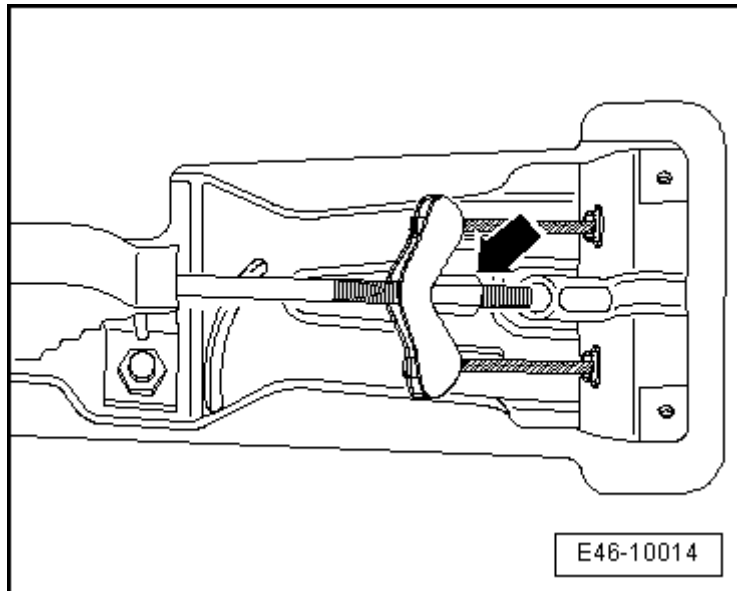

E46-10014